

SCHNITT A-A  
MABSTAB 1 : 10

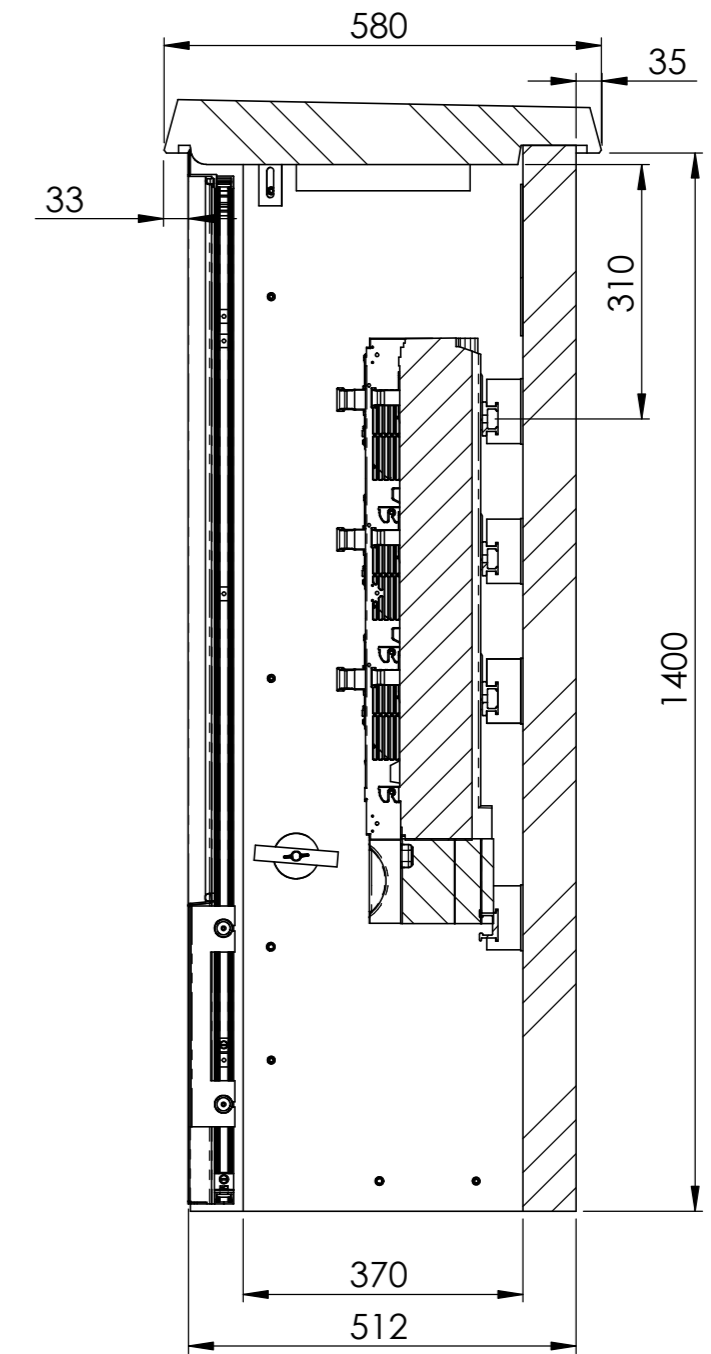

SCHNITT B-B  
MABSTAB 1 : 10

EW Abteil

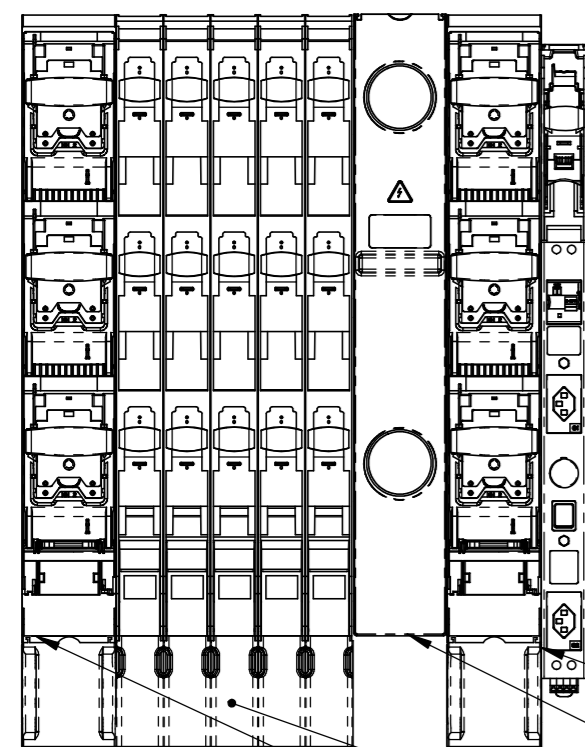

- 1x TRIVER + DIN00 Eigenbedarfsleiste
- 1x TRIVER + DIN2/3 Blindelement
- 5x TRIVER + DIN00 mit Schraubanschluss
- 2x TRIVER + DIN2 mit Schraubanschluss

Kabinenausbau gem. Vorgaben Betox Florida 6 bestehend aus:

- Sammelschienausbau FVK 630A (3L+PEN)
- PEN-Anschlüsse
- Lastschaltleisten und Zubehör TRIVER+
- Tableau für Rundsteuerung OeB oben - 600mm
- OeB Klemmensteg 2x 2LNPE 10mm<sup>2</sup> (Trennklemmen)

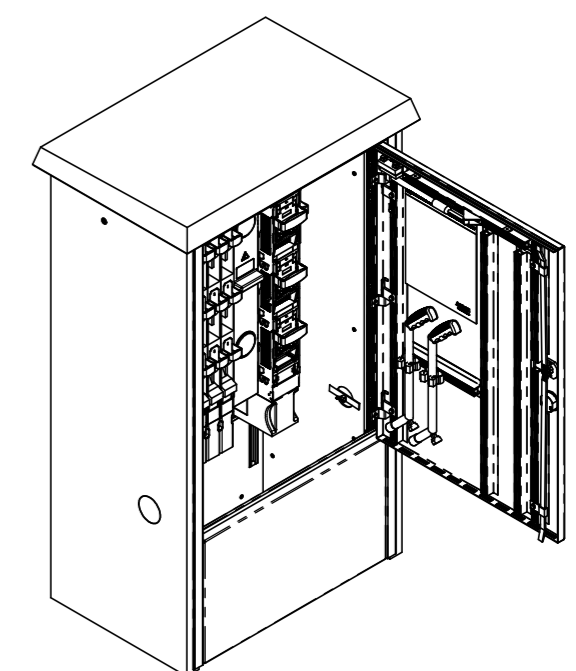

Allgemeintoleranzen ISO 2768-m		Material:		Gewicht:		
Florida 6 SP AN2300029			Massstab	Gezeichnet	09.02.2023	MH
			1:10	Geprüft	09.02.2023	MH
			Format	Zeichnungsnr.	027-341	
			A2			